

# PE9216r / PE9324r

## eco PDU

- ATEN은 NRGence 라인의 일부분인 그린 에너지 전원 분배 장치(eco PDU)의 새로운 세대 제품을 지속적으로 개발하여 데이터 센터 전원 활용의 효율을 증대하고자 노력해 왔습니다. NRGence의 PE9216r / PE9324r 에코 PDU는 16개 또는 24개의 AC 아울렛과 다양한 IEC 또는 NEMA 소켓 구성 사용이 가능한 지능형 PDU입니다.

NRGence 에코 PDU는 데이터 센터 IT 장비(서버, 저장 시스템, KVM 스위치, 네트워크 장치, 시리얼 데이터 장비 등.)를 안전하게 중앙 집중 지능형 전원 관리(전원 on, off, 순환)가 가능하며 센서<sup>1</sup>를 통해 센터의 환경을 모니터링 할 수 있습니다.

NRGence 에코 PDU는 실시간 전원 측정과 함께 원격 전원 제어를 제공하며 모델에 따라 PDU장비, बैं크 또는 아울렛 단계 등의 상이 한 기종을 보유하여 PDU에 연결되어 있는 장치 등을 TCP/IP 연결<sup>2</sup>을 통해 어느 지역이든 전원 상태를 제어 및 모니터링 할 수 있습니다.

각 아울렛의 전원 상태는 독립적으로 설정 가능하여 사용자는 각 장치를 ON/OFF 할 수 있습니다. 에코 PDU는 또한 부서와 장소를 구분할 수 있는 포괄적인 전원 분석 리포트를 제공하며 전류, 전압, 전원 및 와트 시간등 실시간 디스플레이의 정확한 측정을 제공합니다.

싱글 세션에서 다수의 아울렛을 관리 할 수 있게 에코 PDU는 데이지체인 기능을 제공하여 최대 5대의 추가 장비를 데이지 체인 할 수 있습니다. 설치 및 동작도 빠르고 쉽습니다. 알맞은 포트에 케이블을 연결하면 사용자 친화적인 브라우저 기반 설정과 관리가 모두 가능합니다. 네트워크 상에서 에코 PDU 펌웨어 업그레이드가 가능하기 때문에 웹사이트에서 사용 가능한 펌웨어를 다운 받아 항상 최신 버전으로 업데이트 된 상태를 유지할 수 있습니다.

NRGence 에코 PDU는 서드 파티 V1, V2, V3의 SNMP 매니저 소프트웨어, NRGence 에코센서 (에코 PDU 관리 소프트웨어) 와 CC2000제어 센터 Over the NET 소프트웨어를 지원 합니다. 에코 센서는 손쉬운 방법으로 다수의 장비를 관리 할 수 있으며, 직관적이고 사용자 편의 그래픽 사용자 인터페이스를 제공하여 PDU장비와 연결되어 있는 모든 장비의 전원 상태를 모니터링 하고 구성 할 수 있도록 도와줍니다.

이러한 고급 보안 기능에 손쉬운 작동의 에코 PDU는 가장 편리하고, 안정적, 경제적, 효율적으로 다수의 컴퓨터 설비와 모든 전원 리소스에 원격 관리 전원 접속이 가능합니다.

\*알림: 1. 센서는 선택 약세서리 입니다. 센서는 보다 안정한 에너지 효율성을 측정에 필요한 데이터와 차트 생성에 필요합니다. 고성능 센서는 더 정확한 데이터를 생성하는데 도움이 됩니다.

2. 에코 PDU는 주로 인트라넷을 통해 접속 하도록 설계되었습니다. ; 인터넷 사용을 위한 여분의 네트워크 보안 보호를 권장합니다.

# PE9216rG ECO PDU

설명:	100-240V 16A 0U 16-Outlet PDU
기능:	16-Outlet Metering, 8-Outlet Switching Control & 1-Bank Metering
입력 전원 플러그:	IEC 60320 C20
전원 용량:	3.7 kW
소켓 구성:	IEC 60320 C19 (2)
	IEC 60320 C13 (14)

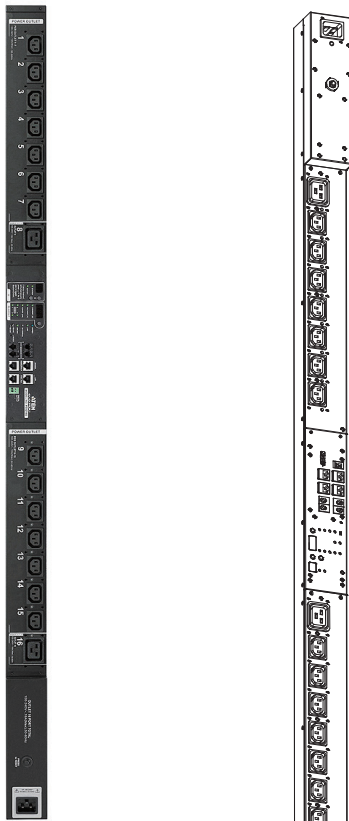

## 특징

### 연결

- 10/100Mbit 이더넷, 모뎀, RS-232, 데이지체인, 인터페이스 지원
- TCP/IP, PPP, UDP, HTTP, HTTPS, SSL, STP, DHCP, ARP, NTP, DNS, 텔넷, 오토 센스, 핑, SNMP V1, V2 & V3, IPv6 지원
- 3단계 계정/암호 보안 지원, IP/MAC필터, 128비트 SSL, RAIDUS, TACACS+, LDAP, LDAPS와 액티브 디렉토리 지원
- CC2000, 에코 센서, JAVA API, 멀티 브라우저, (IE, Firefox, Chrome, Safari), OOB/RS232 지원

### 계측

- PDU와 아울렛 레벨 전원 계측 및 모니터링
- 환경 모니터링 - 랙 온도와 습도 모니터링을 위한 외부 온도 / 온도 & 습도 센서
- 전류, 전압, 전원, 전원 소모, 온도 및 습도 계측 및 임계값 레벨 설정

### 아울렛 원격 전원 제어

- 각 아울렛과 아울렛 그룹별로 원격 전원 제어 (On/off, 전원 사이클)
- PDU와 데이지체인 레벨 아울렛 그룹 지원
- PON in - PON out 포트를 통한 데이지 체인 지원
- 독립적인 아울렛과 아울렛 그룹을 위한 on/off 스케줄링  
- 전원 관리 임무를 일, 주, 월 또는 사용자 지정 기반으로 설정 가능
- 다수 전원 제어 방법 지원 - Wake on LAN, System After AC back, Kill the Power.
- 전원 켜짐 순서 - 사용자는 전원 켜짐 순서를 설정 가능하고 각 아울렛이 올바른 순서로 전원이 켜지도록 시간을 지연 가능
- 비상 부하 아울렛 - 비상 부하 장치를 위해 항상 전원 켜짐 가능
- 사전 과전류 보호 - 과 전류로 인한 마지막 아울렛의 전원을 자동으로 차단

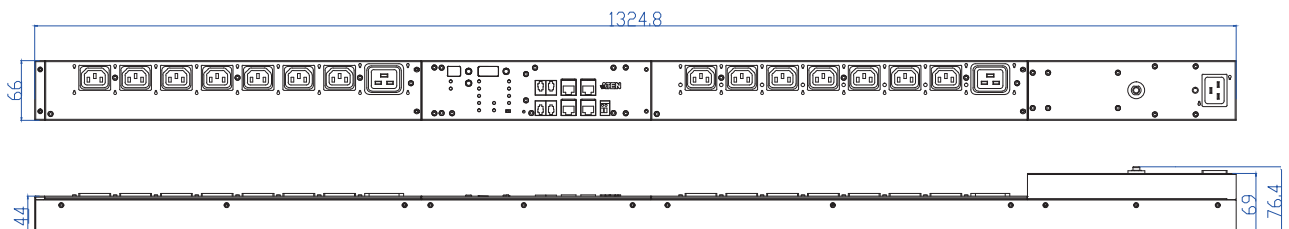

## 사양

모델	PE9216rG
전력	
공칭 압력 전압	100 - 240 VAC
최대 압력 전류	16A Max
입력 주파수	50-60 Hz
입력 연결	1 x IEC60320 C20
입력 전력	3680 VA(Max)
아울렛 타입	전체 : 14 x IEC320 C13 + 2 x IEC320 C19 뱅크1-1 : 아울렛 1 - 8 ; 7 x C13 + 1 x C19 뱅크1-2 : 아울렛 9 - 16 ; 7 x C13 + 1 x C19
공칭 출력 전압	100 - 240 VAC
최대 출력 전류 (아울렛)	C13 : 10A (Max) C19 : 16A (Max) , TUV De-rated 15A(Max)
최대 출력 전류 (뱅크)	16A(Max), TUV De-rated 15A(Max)
최대 출력 전류 (전체)	16A(Max), TUV De-rated 15A(Max)
브레이커	1 x 16A Non-Fuse breaker
미터링	아울렛 단위 전류, 전압, VA, PF, kWh 모니터링
아울렛 스위치	뱅크1-1 : None 뱅크1-2 : Yes
환경 센서 포트	4
계기 정밀도	전압 범위: 100VAC ~ 250VAC +/-1% 전력 범위: 100W ~ 5000W +/- 2% 전류 범위: 0.1A~1A +/- 0.1A, 1A~20A +/-1%
제품 외관	
크기 (H x W x D)	132.5 x 6.6 x 4.4 cm
선적 크기 (H x W x D)	142 x 16 x 17 cm
무게 / 선적무게	3.8 / 7.8 kg
전원 코드 길이	3 m
사용 환경	
온도 (작동/보관)	0 - 40° C/ -20 - 60° C
습도 (작동&보관)	비응축 상태에서 0 - 80% RH
규정 준수	
EMC 검증	CE, C-Tick
안전 검증	TUV-CB, GOST

### 패키지 구성품

1. PE9216rG
2. 표준형 랙 마운트 키트
3. 빠른 시작 가이드
4. CD-ROM (매뉴얼, 에코센서 소프트웨어)
5. 전원 코드
6. 4 시리얼 어댑터



랙 마운트 키트

## 옵션 액세서리

### 환경 센서

Part No.	센서
EA1140	온도
EA1240	온도 / 습도
EA1340	차동 압력 / 온도

### 케이블 홀더

Part No.	설명
2X-EA07	Lok-U-Plug 케이블 홀더 (1팩/10개) <b>보류 중인 특허!</b>
2X-EA08	Lok-U-Plug 설치 도구 (1팩/4개)

### • Lok-U-Plug 설치



### 마운팅 키트



버튼 마운팅 키트 (2X-017G)

### • 버튼 마운팅 키트 설치

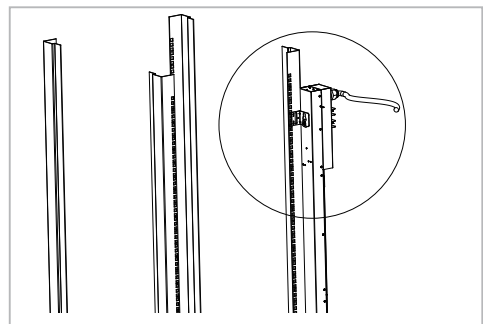

# PE9324rG ECO PDU

설명:	100-240V 32A 0U 24-Outlet PDU
기능:	24-Outlet Metering, 16-Outlet Switch Control & 2-Bank Metering
입력 전원 플러그:	IEC 60309 32A
전원 용량:	7.4 kW
소켓 구성:	IEC 60320 C19 (3)
	IEC 60320 C13 (21)

## 특징

### 연결

- 10/100Mbit 이더넷, 모뎀, RS-232, 데이지체인, 인터페이스 지원
- TCP/IP, PPP, UDP, HTTP, HTTPS, SSL, STP, DHCP, ARP, NTP, DNS, 텔넷, 오토 센스, 핑, SNMP V1, V2 & V3, IPv6 지원
- 3단계 계정/암호 보안 지원, IP/MAC필터, 128비트 SSL, RAIDUS, TACACS+, LDAP, LDAPS와 액티브 디렉토리 지원
- CC2000, 에코 센서, JAVA API, 멀티 브라우저, (IE, Firefox, Chrome, Safari), OOB/RS232 지원

### 계측

- PDU와 아울렛 레벨 전원 계측 및 모니터링
- 환경 모니터링 - 랙 온도와 습도 모니터링을 위한 외부 온도 / 온도 & 습도 센서
- 전류, 전압, 전원, 전원 소모, 온도 및 습도 계측 및 임계값 레벨 설정

### 아울렛 원격 전원 제어

- 각 아울렛과 아울렛 그룹별로 원격 전원 제어 (On/off, 전원 사이클)
- PDU와 데이지체인 레벨 아울렛 그룹 지원
- PON in - PON out 포트를 통한 데이지 체인 지원
- 독립적인 아울렛과 아울렛 그룹을 위한 on/off 스케줄링 - 전원 관리 임무를 일, 주, 월 또는 사용자 지정 기반으로 설정 가능
- 다수 전원 제어 방법 지원 - Wake on LAN, System After AC back, Kill the Power.
- 전원 켜짐 순서 - 사용자는 전원 켜짐 순서를 설정 가능하고 각 아울렛이 올바른 순서로 전원이 켜지도록 시간을 지연 가능
- 비상 부하 아울렛 - 비상 부하 장치를 위해 항상 전원 켜짐 가능
- 사전 과전류 보호 - 과전류로 인한 마지막 아울렛의 전원을 자동으로 차단

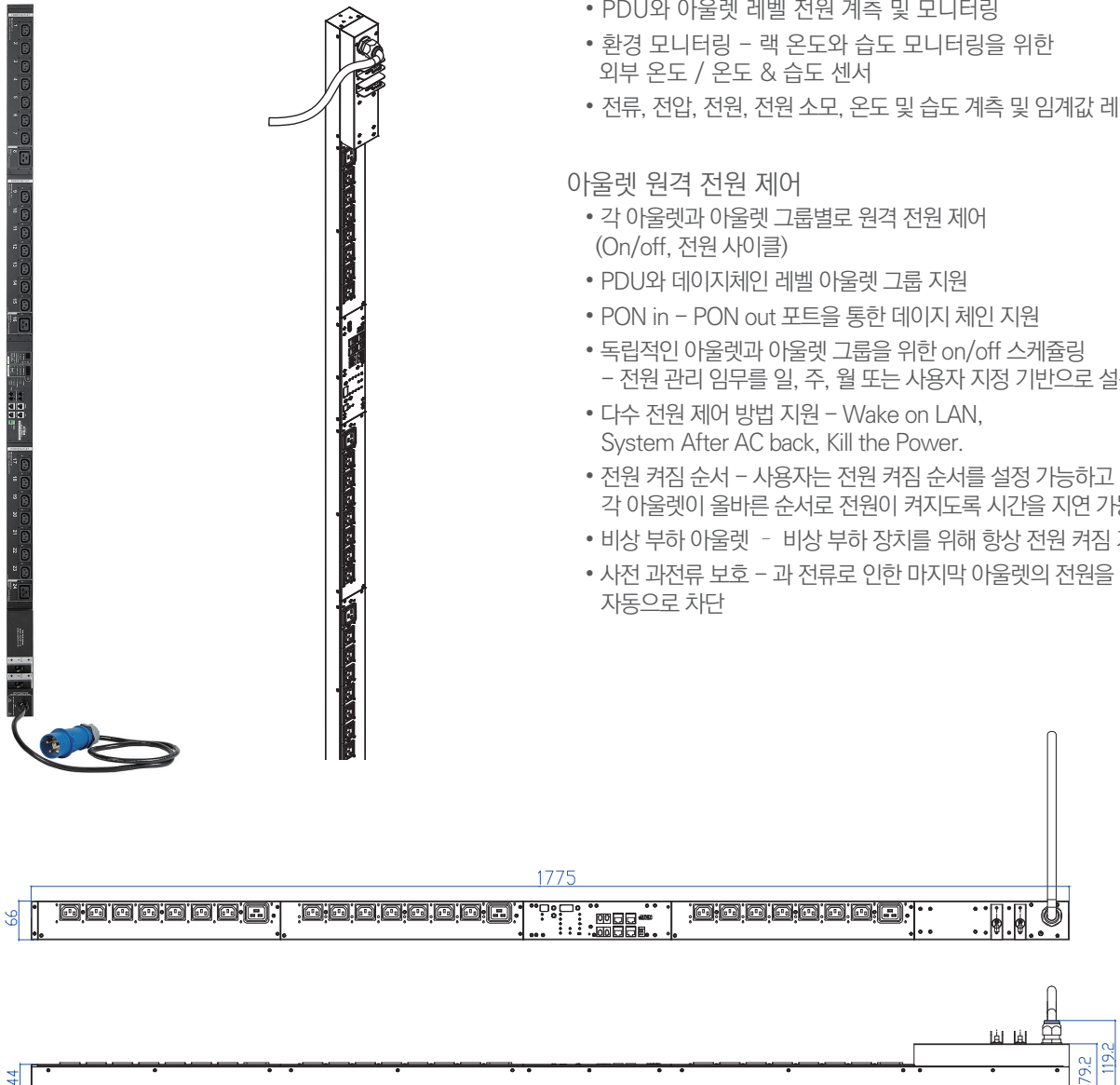

## 사양

모델	PE9324rG
전력	
공칭 압력 전압	100 - 240 VAC
최대 압력 전류	32A Max
입력 주파수	50-60 Hz
입력 연결	IEC 60309 32A
입력 전력	7360 VA(Max)
아울렛 타입	전체 : 21 x IEC320 C13 + 3 x IEC320 C19 뱅크1-1 : 아울렛 1 - 8 ; 7 x C13 + 1 x C19 뱅크1-2 : 아울렛 9 - 16 ; 7 x C13 + 1 x C19 뱅크2 : 아울렛 17 - 24 ; 7 x C13 + 1 x C19
공칭 출력 전압	100 - 240 VAC
최대 출력 전류 (아울렛)	C13 : 10A (Max) C19 : 16A (Max), TUV De-rated 15A(Max)
최대 출력 전류 (뱅크)	16A(Max), TUV De-rated 15A(Max)
최대 출력 전류 (전체)	32A(Max), TUV De-rated 30A(Max)
브레이커	2 x 16A UL489 Breaker
미터링	아울렛 단위 전류, 전압, VA, PF, kWh 모니터링
아울렛 스위치	뱅크1-1 : None 뱅크1-2 : Yes 뱅크2 : Yes
환경 센서 포트	4
계기 정밀도	전압 범위: 100VAC ~ 250VAC +/-1% 전력 범위: 100W ~ 5000W +/- 2% 전류 범위: 0.1A~1A +/- 0.1A, 1A~20A +/-1%
제품 외관	
크기 (H x W x D)	177.5 x 6.6 x 4.4 cm
배송 크기 (H x W x D)	189 x 21 x 17 cm
무게/배송 무게	6.4 / 10.4 kg
전원 코드 길이	1.6 m
사용 환경	
온도 (작동/보관)	0 - 40° C / -20 - 60° C
습도 (작동&보관)	비응축 상태에서 0 - 80% RH
규정 준수	
EMC 검증	CE, C-Tick
안전 검증	TUV-CB, GOST

### 패키지 구성품

1. PE9324rG
2. 표준형 랙 마운트 키트
3. 빠른 시작 가이드
4. CD-ROM (매뉴얼, 에코센서 소프트웨어)
5. 4 시리얼 어댑터



랙 마운트 키트

## 옵션 액세서리

### 환경 센서

Part No.	센서
EA1140	온도
EA1240	온도 / 습도
EA1340	차동 압력 / 온도

### 케이블 홀더

Part No.	설명
2X-EA07	Lok-U-Plug 케이블 홀더 (1팩 10개) <b>보류 중인 특허!</b>
2X-EA08	Lok-U-Plug 설치 도구 (1팩 4개)

### • Lok-U-Plug 설치



### 마운팅 키트



슬라이드 레일 키트 (2X-016G)



버튼 마운팅 키트 (2X-017G)

### • 사이드 마운트 설치



### • 버튼 마운트 설치

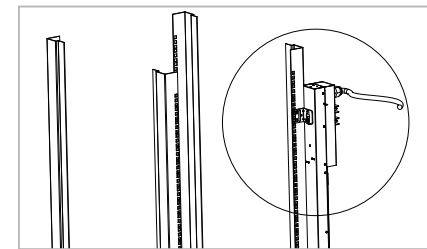

### ATEN KOREA Co., Ltd.

서울시 금천구 디지털로9길 32 (가산동) 갑을그레이트밸리 B동 303호

Tel: 02) 467-6789 Fax: 02) 467-9876

www.aten.co.kr E-mail: marketing@aten.co.kr

Printed 01/2014 V3.0